

Вид сварки - 141

КСС ПЛАСТИН А5:

Толщина: 3 мм
Сварочный процесс: 141 (GTAW)
Положение сварки: PB (2F)

ОЦЕНКА:
1 ВИК - 100%

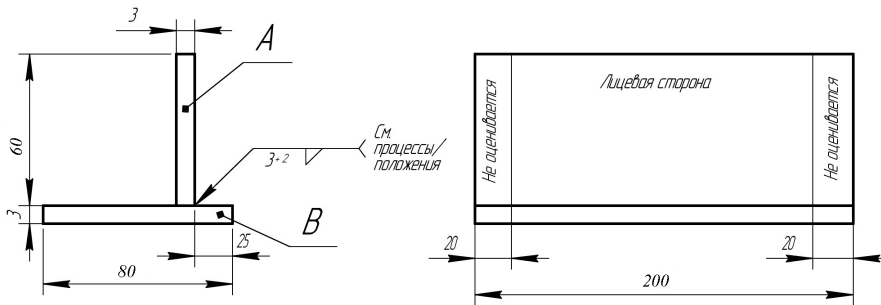
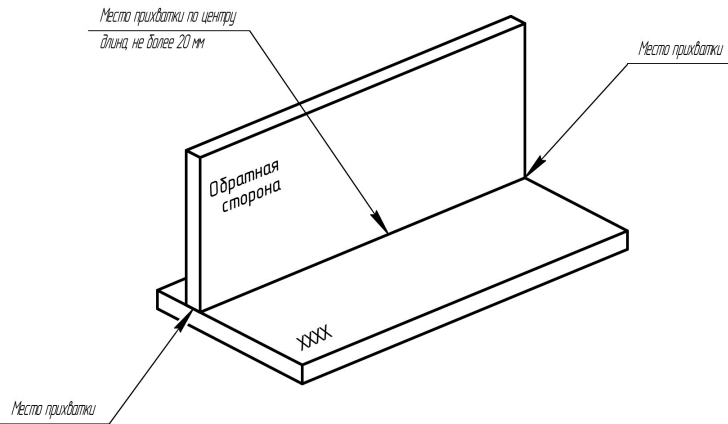

ПРИМЕЧАНИЕ:

- Сварка соединений производится в любом пространственном положении.
- Все прихватки, кроме центра углового шва, должны быть не более 10 мм.
- Все соединения пластин необходимо приклеить перед сваркой.
- Все пластины должны быть сварены с расположением маркировки в указанном положении.
- Не допускается очистка лицевых и корневого валиков после завершения процесса сварки.
- XXXX = Маркировка

КСС пластин А4:

- Сварка углового шва на лицевой стороне, размер катета 3 мм (-0, +2)
- Сварку выполнить в один проход.
- Угол сопряжения деталей при подготовке кромок должен оставаться 90°.

КСС ПЛАСТИН А6:

Толщина: 3 мм

Зазор = Ваш выбор

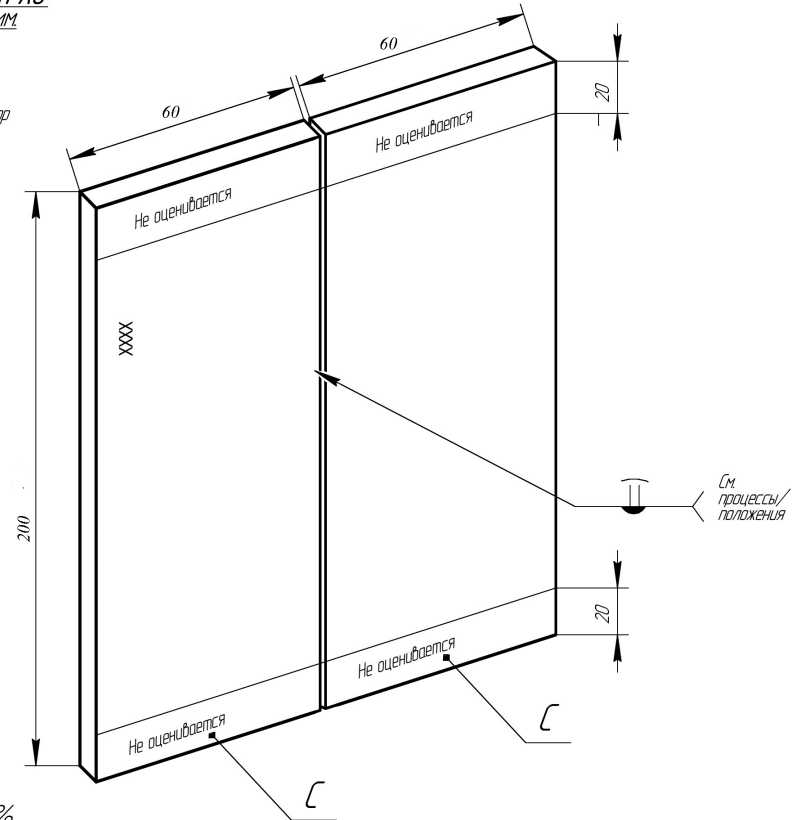

ОЦЕНКА:
1 ВИК - 100%

СВАРОЧНЫЕ ПРОЦЕССЫ/ПОЛОЖЕНИЯ:
Корневой проход: 141 (GTAW)/PF (3G)

ВНИМАНИЕ: кол-во прихваток - три, длина до 10 мм.

Все размеры на чертеже указаны в миллиметрах

Вид сварки - 141

					Отборочные соревнования на право участвовать в IV Региональном чемпионате «Навыки Мудрых» WorldSkills Russia Республика Башкортостан-2021		
Изм.	Лист	№ докум.	Подп.	Дата	Лит	Масса	Масштаб
Разраб.	Калашников						
Пров.	Красилов А.						
Т.контр.					Лист	Листов	1
Н.контр.					AM2-2...3		
Утв.					WorldSkills Russia		

Копировал

Формат А3

Перв. примен.

Справ. №

Подп. и дата

Инв. № докум.

Взам. инв. №

Подп. и дата

Инв. № подл.