



КОНКУРСНОЕ ЗАДАНИЕ

Сварочные технологии

«Навыки мудрых»

Конкурсное задание включает в себя следующие разделы:

1. Формы участия в конкурсе.
2. Общее время на выполнение задания.
3. Задание для конкурса.
4. Модули задания и необходимое время.
5. Критерии оценки.
6. Приложения к Конкурсному заданию.

1. **ФОРМЫ УЧАСТИЯ В КОНКУРСЕ:** Индивидуальный конкурс.
2. **ОБЩЕЕ ВРЕМЯ НА ВЫПОЛНЕНИЕ ЗАДАНИЯ:** 1 час.
3. **ЗАДАНИЕ ДЛЯ КОНКУРСА.**
4. **МОДУЛИ ЗАДАНИЯ И НЕОБХОДИМОЕ ВРЕМЯ** (Таблица 1).

Таблица 1.

Наименование модуля	Соревновательный день (С1, С2, С3)	Время на задание
С Контрольные образцы из алюминия	С1	1 часа

Модуль 3: Контрольные образцы из алюминия

- Алгоритм работы:

Модуль выполняется в соответствии с п. 1.7.3. Третий модуль: Алюминиевая конструкция Технического описания компетенции.

- Особенности выполнения задания:

5. КРИТЕРИИ ОЦЕНКИ.

Критерий	Баллы		
	Мнение судей	Объективная оценка	Всего
С Контрольные пластины из алюминия	0,00	8,50	8,50
Всего	0,00	8,50	8,50

6. ПРИЛОЖЕНИЯ К ЗАДАНИЮ.

Модуль 3

Вид сварки - 141

КСС ПЛАСТИН А5:
Толщина: 3 мм
Сварочный процесс: 141 (GTAW)
Положение сварки: РВ (2P)

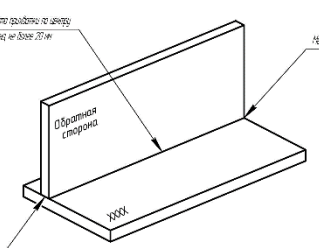

ОЦЕНКА:
1 В/К - 100%

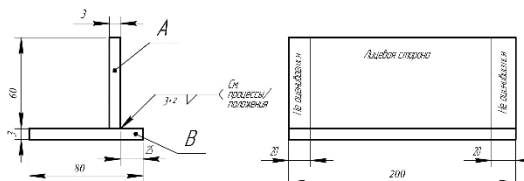

КСС ПЛАСТИН А6:
Толщина: 3 мм

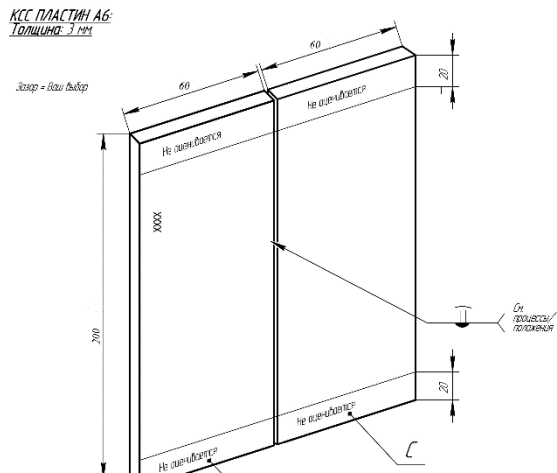

ОЦЕНКА:
1 В/К - 100%

СВАРОЧНЫЕ ПРОЦЕССЫ/ПОЛОЖЕНИЯ:
Картевой проход 141 (GTAW)/PF (3G)

ВНИМАНИЕ: кол-во прибонок - три, длина до 10 мм

ПРИМЕЧАНИЕ:

1. Сварка соединений производится в любом пространственном положении.
2. Все прибонок, кроме центра углового шва, должны быть не более 10 мм.
3. Все соединения пластин необходимо проклеить перед сваркой.
4. Все плоскостные швы должны быть сварены с расположением маркировки в указанном положении.
5. Не допускается очистка лицевых и картевого валиков после завершения процесса сварки.
6. XXXX= Маркировка.

КСС пластин А4:

1. Сварка углового шва на лицевой стороне, размер катета 3 мм (-0, +2).
2. Сварки выполнять в один проход.
3. Угол сопряжения деталей при подработке кромок должен оставаться 90°.

Все размеры на чертеже указаны в миллиметрах

Вид сварки - 141						Лит	Масса	Масштаб
Изм/Лист	№ докум	Подп	Дата	Отборочные соревнования на право участия в отборе в IV Региональном чемпионате «Наша Мудрость» WorldSkills Russia Республика Башкортостан-2021				
Разработ	Калишников							
Проб	Красильков А.							
Т.контр								
И.контр								
Утв								
АМз-2...3						Лист	Листов	1
Калиравап						WorldSkills Russia Формат А3		