

РКС 15.01.05.10.01 СБ

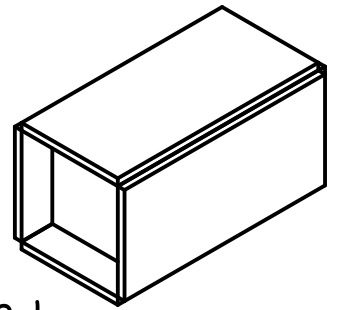

A-A (1:2)

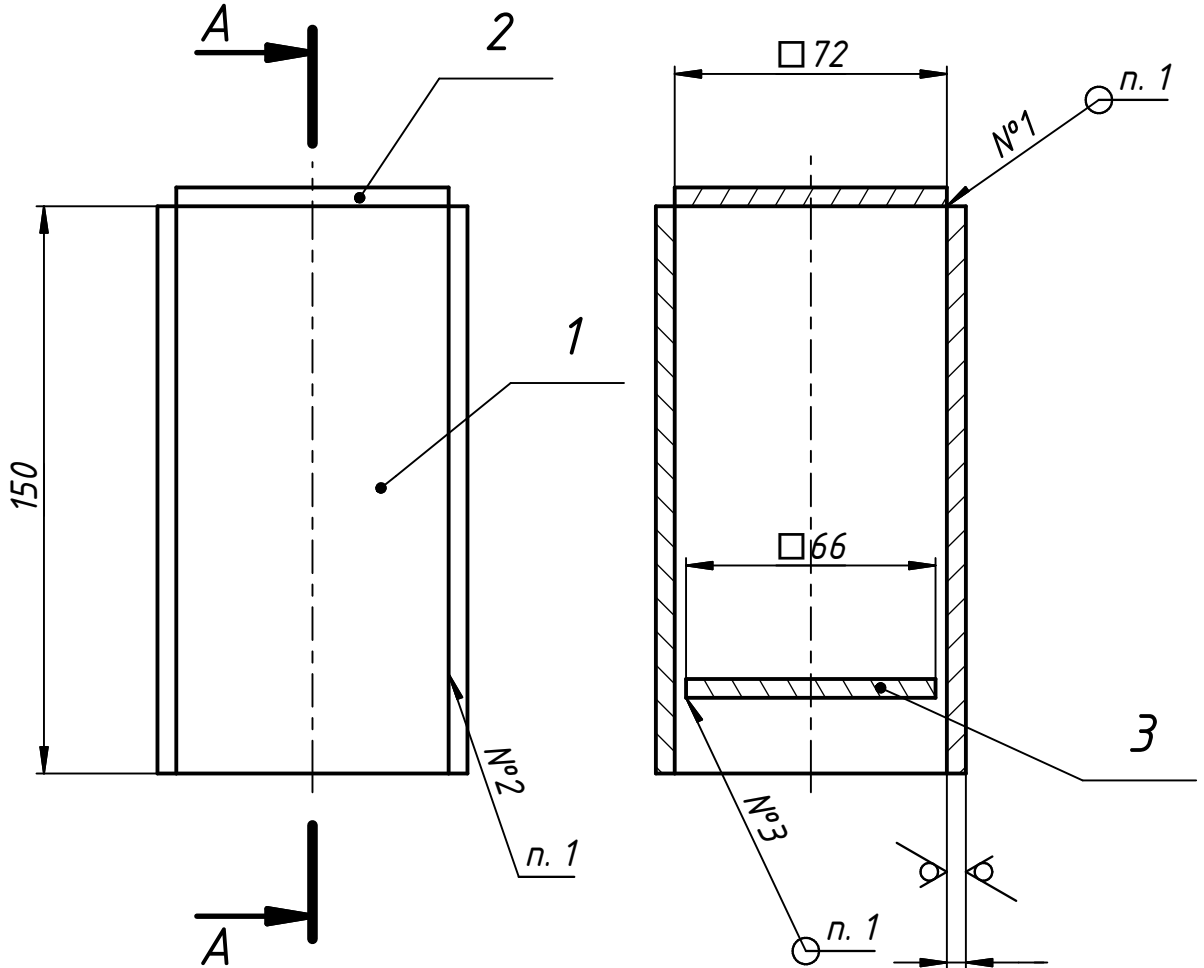

1. Сварка по ГОСТ 5264-80 электрод УОНИ 13/55.
2. Сборка соединений производится в любом пространственном положении.
3. Размер прихваток 5-15 мм.
4. Сварка производится в неизменном положении пластины поз. 3 на столе.
5. Ширину и катет сварных швов принимать по наименьшей толщине основного металла.

Перв. примен.
Справ. №

Подп. и дата
Инв. № дубл.
Взам. инв. №

Подп. и дата
Инв. № подл.

Изм.	Лист	№ докум.	Подп.	Дата
Разраб.				23.11.2022
Пров.				
Т. контр.				
Нач.отд.				
Н. контр.				
Утв.				

РКС 15.01.05.10.01 СБ

Коробка

Сборочный чертёж

СтЗсп ГОСТ 380-2005

Лит.	Масса	Масштаб
	2,1	1:2
Лист	Листов	1

